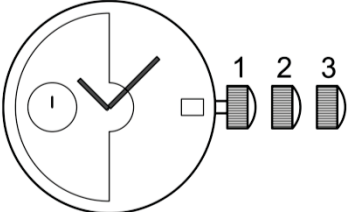

<p><b>SELLITA SW290-1</b> SWISS MADE</p>	
<p>Hauteur Höhe Height</p>	<p>5.60 mm</p>
<p>Diamètre d'encageage Gehäusepassungsdurchmesser Case fitting diameter</p>	<p>25.60 mm - 11½'''</p>
<p>Fréquence Frequenz Frequency</p>	<p>28'800 A/h (4 Hz)</p>
<p>Réserve de marche Gangreserve Running time</p>	<p>38 heures</p>
<p>Nombre de rubis Anzahl Rubine Number of jewels</p>	<p>31</p>
<p>Angle de levée du balancier Hebungswinkel der Unruh Angle lift of balance</p>	<p>50°</p>

Cette page est laissée vide intentionnellement en cas d'impression recto-verso.

Diese Seite wird absichtlich leer gelassen für den Fall, dass doppelseitig gedruckt wird.

This page has deliberately been left blank in case of double sided printing

## Spécifications techniques - Technische Spezifikationen - Technical specifications

Forme et genre Form und Art Shape and type	Calibre rond, échappement à ancre, mouvement mécanique automatique Rundes Kaliber, mechanisches Ankerwerk, automatischer Aufzug Round caliber, mechanical lever movement, self-winding
Fréquence Frequenz Frequency	28800 alternances par heure, 4 Hz 28800 Halbschwingungen pro Stunde, 4 Hz 28800 vibrations per hour, 4 Hz
Pierres Stein Jewels	31
Diamètre total Gesamtdurchmesser Overall diameter	26.00 mm
Diamètre d'encadrement Gehäusepassungsdurchmesser Case fitting diameter	25.60 mm
Hauteur Höhe Height	5.60 mm
Fonctions Funktionen Functions	Affichage par aiguilles heures, minutes, secondes à 9 heures. Quantième à guichet. Anzeige durch Stunden, Minuten, Sekundenzeiger bei 9 Uhr. Datum Anzeige im Fenster. Display by means of hands Hours, Minutes, Seconds at 9 o'clock. Date display in window.
Tige de remontoir Aufzugswelle Winding stem	3 positions : 1) Remontage manuel 2) Correction rapide de date 3) Mise à l'heure 3 Stellungen : 1) Handaufzug 2) Schnellkorrektur des Datums 3) Zeigerstellung 3 positions : 1) Manual winding 2) Quick correction of date 3) Time setting
Masse oscillante Schwungmasse Oscillating weight	Avec segment en métal lourd et roulement à billes Mit Schwermetallsegment und Kugellager With segment of heavy metal and ball bearing
Stop seconde Sekundenstopp Stop second	Avec Mit With
Réglage fin Feinregulierung Fine timing device	Avec Mit With
Ressort de barillet Aufzugsfeder Barrel spring	Nivaflex
Moment de force Kraftmoment Moment of force	M <sub>1/2</sub> max: 11.86 N·mm M <sub>24</sub> min: 8.83 N·mm
Moment de glissement Gleitmoment Sliding moment	Min. 12.21 N·mm Max. 16.57 N·mm

## Remontage - Aufzug - Winding

Par tige de remontoir Über die Aufzugswelle With winding stem	Nombre de tours Umdrehungen Turns	Vitesse Geschwindigkeit Speed	Temps Zeit Time
Dispositif automatique monté Automatik-Mechanismus montiert Self-winding mechanism assembled	Min. 27	Max. 100 t/min	Max. 25 s
Dispositif automatique non monté Automatik-Mechanismus montiert Self-winding mechanism not assembled	Min. 27	Max. 400 t/min	Max. 10 s
Par le dispositif automatique Über den automatischen Aufzug With the self-winding	Nombre de tours Umdrehungen Turns	Vitesse Geschwindigkeit Speed	Temps Zeit Time
Sur machine Chapuis (mouvement en marche) Auf Chapuis-Maschine (Werk in Betrieb) On Chapuis machine (movement in motion)	-	cycles/min 16 zyklen/min cycles/min	1h30
Sur Cyclotest (mouvement arrêté, tige tirée) Auf Cyclotest (Werk ausser Betrieb, Stellwelle gezogen) On cyclotest (stopped movement, stem pulled out)	1250	4 t/min	-

## Assortiment - Hemmung – Assortment

Exécution – Ausführung - Range	Standard	Spécial (Elaboré)	Prémium (Top)	Chronomètre
Roue d'échappement Hemmungsrads Escape wheel	Acier, Plat poli, un biseau, inclinés polis, épilamée, Lubrifar Stahl, flachpoliert, 1 Abschrägung, polierte Hebungsfächen, epilamisiert, Lubrifar Steel, Flat polished, 1 bevel, polished inclinations, Epilame-coated, Lubrifar			
Ancre Anker Pallet fork	Acier, Plat poli, entrée bercée, renversements bercés Stahl, flachpoliert, Gabeleinschnitt abgerundet, Anschläge abgerundet Steel, flat polished, rounded-off lever-notch, rounded-up pallet cock			
Levées Herbelsteine Pallet stones	Rubis rouge, épilamées Roter Rubin, epilamisiert Red ruby, Epilame-coated			
Balancier Unruh Balance wheel	Nickel doré Nickel vergoldet Nickel gilt		Glucydur doré Glucydur vergoldet Glucydur gilt	
Amortisseur de chocs Stoßdämpfer Shock absorber	Novodiac		Incabloc	
Virole Spiralrolle Collet	Nivatronic			
Axe Unruhwellen Staff	Epilamé Epilamisiert Epilame-coated			
Angle de levée Hebungswinkel Lift angle	50°			
Positions Lagen Positions (1) (5)	CH, 6H	CH, 6H, 9H	CH, FH, 6H, 9H, 3H	Critères COSC COSC Kriterien COSC criteria
Marche moyenne Mittelwert Gang Average rate	12 ±12 s/d	7 ±7 s/d	4 ±4 s/d	
Ecart maxi toutes positions Max. Abweichung alle Pos. Max deviation all positions	30 s/d	20 s/d	15 s/d	
Isochronisme Isochronismus Isochronism	CH			
	±20 s/d	±15 s/d	±10 s/d	
Amplitude max. (CH 0h) Max. Schwingungsweite (CH 0Std) Max. amplitude (CH 0h)	315°			
Amplitude min. (6H 24h) Min. Schwingungsweite (6H 24Std) Min. amplitude (6H 24h)	200°			
Repère max. (CH 0h) Abfall Maxi. (CH 0Std) Adjusting max (CH 0h)	0.8 ms		0.6 ms	
Temps de stabilisation Stabilisationszeit Stabilisation time	20 s			
Temps de mesure Messungszeit Measuring time	40 s			

## Complément du tableau Assortiment – Ergänzung zur Hemmungstabelle- Addition to the summary Assortment

(1) Les valeurs limites sont sujettes à interprétation : 95 % des pièces livrées par lot doivent se situer dans les marges indiquées.  
 Die Grenzwerte sind eine Frage der Auslegung: 95 % der in einer Lieferung enthaltenen Stücke müssen innerhalb der angegebenen Toleranzen liegen.  
 The limit values are subject to interpretation: 95 % of the pieces delivered in a lot must be within the specified limits.

(2) Toutes les mesures se font sans calendrier en prise. Les contrôles à armage haut, désignés par 0 h, se font entre 1 et 3 heures après armage complet.

Für die Messungen darf sich der Kalender nicht im Eingriff befinden. Die Kontrolle bei Vollaufzug, angegeben mit 0 h, wird 1 bis 3 Stunden nach dem Aufziehen gemacht.

All check are made without the calendar in function. The check has to be done at full winding, referred to as 0 h, after 1 to 3 hours running.

(3) Lors du contrôle des marches instantanées et des amplitudes, il faut impérativement tenir compte des imprécisions de mesure dues aux appareils, à la température et à la pression atmosphérique agissant sur les réglages.

Im Weiteren muss bei einer augenblicklichen Gang- und Schwingungsweitekontrolle unbedingt die momentane Einwirkung der Apparate bzw. der Raumtemperatur und des Atmosphärendrucks einbezogen werden.

When checking the instantaneous rate and the amplitudes, accuracy of the measurement tool, temperature and pressure acting on the settings must be considered.

(4)

Positions selon les normes NIHS Positionen nach den NIHS-Normen Positions according to the norms NIHS		Désignations courantes pour horlogers Gebräuchliche Bezeichnungen für Uhrmacher Common designations for watchmakers	
CH	Horizontale, cadran en haut Horizontal, Zifferblatt oben Horizontal, dial up	HH	Horizontale haut Zifferblatt oben Dial up
FH	Horizontale, fond en haut Horizontal, Zifferblatt unten Horizontal, dial down	HB	Horizontale bas Zifferblatt unten Dial down
6H	Verticale, 6 heures en haut Vertikal, 6 Uhr oben Vertical, 6 o'clock up	VG	Verticale gauche Krone links Positions left
9H	Verticale, 9 heures en haut Vertikal, 9 Uhr oben Vertical, 9 o'clock up	VB	Verticale bas Krone unten Position down
3H	Verticale, 3 heures en haut Vertikal, 3 Uhr oben Vertical, 3 o'clock up	VH	Verticale haut Krone oben Position up

Code article SELLITA	Nativité	Compatibilité						Code horloger		N° plan	Désignation	Designation	Bezeichnung
		SW200-1	SW260-1	SW290-1				Nouveau	Ancien				
010.020.00026	SW290-1		X					10.020	100	1001.00	Platine - SW290-1 - Garnie	Main plate - SW290-1 - Jewelled	Werkplatte - SW290-1 - Mit Steinen
010.041.00001	SW200-1	X	X	X				10.041	105	SW101646	Pont de barillet - Garni	Barrel bridge - jewelled	Federhausbrücke - mit Steinen
010.048.00001	SW200-1	X	X	X				10.048	110	SW101648	Pont de rouage - Garni	Train wheel bridge - jewelled	Räderwerkbrücke - mit Steinen
012.030.00001	SW200-1	X	X	X				12.030	1134	SW101659	Bâti du dispositif automatique - Garni	Automatic device mechanism - jewelled	Automatik-Mechanismus - mit Steinen
012.051.00001	SW200-1	X	X	X				12.051	1141	SW101662	Pont inférieur du dispositif automatique - Garni	Automatic device lower bridge - jewelled	Untere Brücke für Automatik - mit Steinen
022.010.00018	SW200-1	X	X	X				22.010	1143	SW101674	Masse oscillante - sans marque	Oscillating weight - without engraving	Schwungmasse - ohne Gravur
022.010.00002	SW200-1	X	X	X				22.010	1143	SW101675	Masse oscillante - gravée 26 JEWELS selon plan de base SW101674	Oscillating weight - engraved, 26 JEWELS (drawing SW101675.A)	Schwungmasse - graviert, 26 JEWELS (Zeichnung SW101675.A)
022.010.00003	SW200-1	X	X	X				22.010	1143	SW101676	Masse oscillante - Planche	Oscillating weight	Schwungmasse
010.053.00003	SW290-1			X				10.053	115	SW101246	Pont de roue de seconde - Garni	Second wheel bridge	Sekundenrad-Brücke
010.049.00001	SW290-1			X				10.049	119	SW101248	Pont inférieur de rouage - Garni	Lower train wheel bridge	Untere Räderwerkbrücke
010.058.00012	SW200-1	X		X				10.058	121	1005.01	Pont de balancier - Réglage complet - Nivarox	Balance bridge - Réglage complet - Nivarox	Unruhbrücke - Réglage complet - Nivarox
010.058.00001	SW200-1	X	X	X				10.058	121	SW101655	Pont de balancier	Balance bridge	Unruhbrücke
010.057.00017	SW200-1	X	X	X				10.057	125	SW101651	Pont d'ancre - Garni (nouvelle version, suppr.trous)	Pallet bridge - jewelled (new version, del.holes)	Ankerbrücke - mit Steinen (neue Version, Löcher gelöscht)
010.300.00001	SW200	X	X	X				10.300	144	SW101658	Fixateur de cadran	Dial fastener	Zifferblatthalter
032.031.00001	SW200-1	X	X	X				32.031	1481	SW101691	Mobile de réduction	Reduction wheel	Reduktionsrad
032.033.00001	SW200-1	X	X	X				32.033	1482	SW101693	Mobile entraîneur de rochet	Ratchet wheel driving wheel	Mitnehmerrad für Sperrad
022.040.00001	SW200-1	X	X	X				22.040	1497	SW101481	Roulement à billes - Acier	Ball bearing	Kugellager
032.037.00001	SW200-1	X	X	X				32.037	1535-1488	SW101697	Mobile d'inversion - (roue à cliquets) - Monté - NON TRAITÉ	Reversing wheel - Assembled	Umkehrad - Montiert
032.038.00001	SW200-1	X	X	X				32.038	1545-1530	SW101706	Mobile auxiliaire d'inversion - Monté - NON TRAITÉ	Auxiliary reversing wheel - Assembled	Hilfs-Umkehrad - Montiert
080.400.00001	SW200-1	X	X	X				80.400	161-163/1	SW101730	Tube de centre - L:2.50	Centre tube	Zentrallagerrohr
093.030.00001	SW200-1	X	X	X				93.030	166	1879.00	Bride d'emboîtement - Longue 2.85	Casing clamp - Long 2.85	Befestigungsplättchen - Lang 2.85
093.030.00002	SW200-1	X	X	X				93.030	166	1879.01	Bride d'emboîtement - Courte 2.65 (pliage haut)	Casing clamp - Short 2.65	Befestigungsplättchen - Kurz 2.65
020.010.00002	SW200-1	X	X	X				20.010	180/1	SW101665	Barillet complet de mouvement - (tambour-couvercle-arbre-ressort) Monté	Movement barrel, complete - barrel, assembled	Federhaus vollständig für Grundwerk - Federhaus, montiert
020.040.00005	SW200	X	X	X				20.040	185	SW101666	Tambour de barillet - Nickelé	Barrel drum - Nickel	Federhaustrommel - Vernickelt
020.050.00005	SW200-1	X	X	X				20.050	190	SW101668	Couvercle de barillet - Nickelé	Barrel cover - Nickel	Federhausdeckel - Vernickelt
020.060.00001	SW200	X	X	X				20.060	195	SW101670	Arbre de barillet	Barrel arbor	Federwelle
030.025.00011	SW260-1		X	X				30.025	210	SW101315	Mobile de moyenne - Monté	Third wheel - Assembled	Kleinbodenrad - Montiert
030.014.00001	SW200-1	X	X	X				30.014	200/1	SW101351	Mobile de grande moyenne	Great wheel - Assembled	Grossbodenrad - Montiert
030.029.00007	SW290-1			X				30.029	215	SW101253	Mobile intermédiaire de seconde - (3)	Intermediate second wheel	Zwischen-Sekundenrad
030.027.00001	SW200-1	X	X	X				30.027	227-220	SW102556	Mobile de seconde - (sans seconde)	Second wheel - (without sec.)	Sekundenrad - (ohne Sec.)
031.083.00052	SW260-1	X	X	X				31.083	247-242	SW101362	Chaussée avec entraîneur - Borgne Aig.7 montée	Cannon pinion - Blind Height 7 Assembled	Minutenrohr - Sackloch Höhe 7 Montiert
031.046.00007	SW200-1	X	X	X				31.046	255-250	SW101349	Roue des heures - Aig.7 montée	Hour wheel - Hand fitting height 7 - Assembled	Stundenrad - Zeigerwerkhöhe 7 - Montiert

Code article SELLITA	Nativité	Compatibilité						Code horloger		N° plan	Désignation	Designation	Bezeichnung	
		SW200-1	SW260-1	SW290-1				Nouveau	Ancien					
033.020.00001	SW200-1	X	X	X					33.020	2556	SW100654	Mobile entraîneur de l'indicateur de quantième	Date indicator driving wheel	Datumanzeiger-Mitnehmerrad
091.440.00013	SW260-1		X	X					91.440	2557/1	SW101791	Indicateur de quantième - Brut	Date indicator	Datumanzeiger
053.200.00001	SW200-1	X	X	X					53.200	2566	SW101723	Correcteur de quantième	Date corrector	Datumkorrektor
053.026.00001	SW200-1	X	X	X					53.026	2570	SW101350	Commande du correcteur double	Double corrector operating lever	Schalthebel für Doppelkorrektor
053.080.00001	SW200-1	X	X	X					53.080	2576	SW101722	Sautoir de quantième	Date jumper	Daturnaste
013.111.00001	SW200-1	X	X	X					13.111	2595	SW101663	Plaque de maintien du sautoir de quantième - Montée	Date jumper maintaining plate	Halteplatte für Daturnaste
031.041.00001	SW200-1	X	X	X					31.041	260	SW101529	Mobile de minuterie - Monté	Minute wheel - Assembled	Wechselrad - Montiert
030.081.00002	SW290-1			X					30.081	276	SW101250	Pignon de seconde - (2)	Second pinion	Sekundentrieb
030.051.00001	SW260-1		X	X					30.051	283	SW101779	Roue entraîneuse sur roue moyenne	Driving wheel over third wheel	Mitnehmerrad auf Kleinbodenrad
040.340.00002	SW200-1	X	X	X					40.340	300	SW101175	Flèche de raquette (supérieure)	Regulator pointer	Rückerstiel
040.341.00001	SW200-1	X	X	X					40.341	300/6	SW101183	Tête de raquette (inférieure) - Montée	Regulator head - Assembled	Rückerkopf - Montiert
040.341.00002	SW200-1	X	X	X					40.341	300/6	SW101178	Tête de raquette (inférieure)	Regulator head	Rückerkopf
070.500.00001	SW200	X	X	X					70.500	3024	2223.00	Amortisseur (antichoc) empierré, à chasser, à portée, de balancier, SUS - (Inca-coq)	Jewelled shock-absorber, shouldered, to press in, for balance, TOP - INCA	Stosssicherung mit Stein, zum Einpressen, mit Auflage, für Unruh, OBEN - INCA
070.500.00002	SW200	X	X	X					70.500	3024	2223.01	Amortisseur (antichoc) empierré, à chasser, à portée, de balancier, SUS - (Novo-coq)	Jewelled shock-absorber, shouldered, to press in, for balance, TOP - NOVO	Stosssicherung mit Stein, zum Einpressen, mit Auflage, für Unruh, OBEN - NOVO
070.501.00001	SW200	X	X	X					70.501	3025	2224.00	Amortisseur (antichoc) empierré, à chasser, à portée, de balancier, SOUS - (Inca-platine)	Jewelled shock-absorber, shouldered, to press in, for balance, BOTTOM - INCA	Stosssicherung mit Stein, zum Einpressen, mit Auflage, für Unruh, UNTEN - INCA
070.501.00002	SW200	X	X	X					70.501	3025	2224.01	Amortisseur (antichoc) empierré, à chasser, à portée, de balancier, SOUS - (Novo-platine)	Jewelled shock-absorber, shouldered, to press in, for balance, BOTTOM - NOVO	Stosssicherung mit Stein, zum Einpressen, mit Auflage, für Unruh, UNTEN - NOVO
040.380.00001	SW200-1	X	X	X					40.380	358	SW100673	Correcteur de raquette - (vis réglante)	Regulator corrector	Rückerkorrektor
040.200.00001	SW200-1	X	X	X					40.200	375	SW101161	Porte-piton - Monté	Stud support - Assembled	Spiralklotzchen-Träger - Montiert
051.010.00001	SW200-1	X	X	X					51.010	401	SW101717	Tige de remontoir - longue (S0.90x20)	Winding stem - long (S0.90x20)	Aufzugwelle - lang (S0.90x20)
051.010.00002	SW200-1	X	X	X					51.010	401	SW101718	Tige de remontoir - courte (S0.90x16) - montée avec couronne	Winding stem - short (S0.90x16) - assembled with plastic crown	Aufzugwelle - kurz (S0.90x16) - montiert mit Plastikkrone
050.551.00001	SW290-1			X					50.551	4037	SW101254	Plaquette de liaison	Liaison small plate	Verbindungsplättchen
031.121.00001	SW200-1	X	X	X					31.121	407	SW101690	Pignon coulant	Sliding pinion	Kupplungstrieb
031.120.00001	SW200-1	X	X	X					31.120	410	SW101477	Pignon de remontoir	Winding pinion	Aufzugtrieb-Kupplungsrad
031.020.00001	SW200-1	X	X	X					31.020	415	SW101685	Rochet	Ratchet wheel	Sperrrad
031.023.00001	SW200-1	X	X	X					31.023	420	SW101686	Roue de couronne	Crown wheel	Kronrad
051.120.00001	SW200-1	X	X	X					51.120	425-434	SW101721	Cliquet	Click	Klinke
061.080.00001	SW200-1	X	X	X					61.080	430	SW101206	Ressort de cliquet	Click spring	Klinkenfeder
051.050.00001	SW200-1	X	X	X					51.050	435	SW101719	Bascule de pignon coulant	Yoke	Kupplungstriebhebel
051.090.00001	SW200-1	X	X	X					51.090	445	SW101236	Sautoir de tirette - 3 positions	Setting lever jumper - 3 positions	Winkelhebelraste - 3 Positionen
051.090.00002	SW200	X	X	X					51.090	445	SW101237	Sautoir de tirette - 2 positions	Setting lever jumper - 2 positions	Winkelhebelraste - 2 Positionen
031.100.00001	SW200-1	X	X	X					31.100	450	SW101689	Renvoi - de mise à l'heure	Setting wheel - Setting wheel	Zeigerstellrad - Zeigerstellrad
031.101.00005	SW290-1			X					31.101	453	SW101249	Renvoi intermédiaire - de seconde	Intermediate setting wheel	Zwischen-Zeigerstellrad

Code article SELLITA	Nativité	Compatibilité						Code horloger		N° plan	Désignation	Designation	Bezeichnung	
		SW200-1	SW260-1	SW290-1				Nouveau	Ancien					
010.062.00001	SW200-1	X	X	X					10.062	462	SW101656	Pont du rouage de minuterie	Minute train bridge	Wechselradbrücke
060.131.00002	SW260-1		X	X					60.131	471	SW101786	Ressort-friction du pignon de seconde	Second pinion friction spring	Friktionsfeder für Sekundentrieb
088.503.00002	SW260-1		X	X					88.503	5119	SW102160	Vis à tête cylindrique, plate, bout à pivot - [167-70x120-140x25], de pt sec SW260, de pt inf.rouage SW290 (Pos.304-305)	Cylindrical flat head screw, pivot end	Zylinderschraube mit Zapfen
030.040.00001	SW200	X	X	X					30.040	705	1115.00	Mobile d'échappement - Monté	Escape wheel - Assembled	Hemmungsrad - Montiert
040.010.00001	SW200-1	X	X	X					40.010	710	1207.00	Ancre - Normale - Montée	Pallet fork - Standard - Assembled	Anker - Standard - Montiert
040.010.00004	SW200	X	X	X					40.010	710	1207.02	Ancre - Chrono - Montée	Pallet fork - Chrono - Assembled	Anker - Chrono - Montiert
040.050.00008	SW200	X	X	X					40.050	721/1	2209.01	Balancier annulaire - Réglé (Glucydur - Chrono)	Annular balance - regulated (Glucydur - Chrono)	Unruh mit glattem Reif - reguliert (Glucydur - Chrono)
040.050.00025	SW200-1	X	X	X					40.050	721/1	2225.10	Balancier annulaire - Réglé (Nickel Doré) virolé	Annular balance - regulated (ND)	Unruh mit glattem Reif - reguliert (ND)
093.020.00001	SW260-1		X	X					93.020	927	SW101792	Bague d'appui de maintien de cadran	Dial maintaining banking ring	Stützring für Zifferblattfixierung
056.070.00001	SW200-1	X	X	X					56.070	9433	SW101726	Levier stop	Stop lever	Stopphebel
088.514.00004	SW200	X	X	X					88.514	5101	SW102177	Vis à tête cylindrique, renforcée, bombée, bout plat - M1.00 [175-100x117-220x53-F], de fixation fraisée Pos.130-131 (x2)	Cylindrical reinforced convex head screw, flat end - M1.00 [175-100x117-220x53-F], case screw, special (x2)	Linsenzylinderschraube verstärkt mit Kegelkuppe - M1.00 [175-100x117-220x53-F], Schraube für Werkbefestigung, spezial
088.515.00001	SW200-1	X	X	X					88.515	5415	SW102172	Vis à tête cylindrique, renforcée, bombée, bout à pivot - S0.80 [177-80x135-160x35], de rochet (Pos 2)	Cylindrical reinforced convex head screw, pivot end - S0.80 [177-80x135-160x35], for ratchet wheel	Linsenzylinderschraube verstärkt mit Zapfen - S0.80 [177-80x135-160x35], für Sperrrad
088.506.00001	SW200-1	X	X	X					88.506	51141	SW102180	Vis à tête cylindrique, bombée, bout plat - S0.80 [135-80x85-119x58], de pont inférieur (Pos.206)	Cylindrical convex head screw, flat end - S0.80 [135-80x85-119x58], automatic device lower bridge (Pos.206)	Linsenzylinderschraube mit Kegelkuppe - S0.80 [135-80x85-119x58], untere Brücke für Automatik
088.514.00001	SW200-1	X	X	X					88.514	51497	SW102176	Vis à tête cylindrique, renforcée, bombée, bout plat - S0.80 [175-80x81-200x37], de roulement à bille (Pos.1)	Cylindrical reinforced convex head screw, flat end - S0.80 [175-80x81-200x37], ball bearing screw (Pos.1)	Linsenzylinderschraube verstärkt mit Kegelkuppe - S0.80 [175-80x81-200x37], Kugellagerschraube (Pos.1)
088.514.00002	SW200-1	X	X	X					88.514	5102	SW102174	Vis à tête cylindrique, renforcée, bombée, bout plat - S1.00 [175-100x117-220x53] de fixation	Cylindrical reinforced convex head screw, flat end - S1.00 [175-100x117-220x53] case screw	Linsenzylinderschraube verstärkt mit Kegelkuppe - S1.00 [175-100x117-220x53] Schraube für Werkbefestigung
088.514.00003	SW200-1	X	X	X					88.514	5420	SW102173	Vis à tête cylindrique, renforcée, bombée, bout plat - S0.80 [178-80x100-370x52], de couronne (Pos.200) - Blanche	Cylindrical reinforced convex head screw, flat end - S0.80 [178-80x100-370x52], for crown wheel (Pos.200) - White	Linsenzylinderschraube verstärkt mit Kegelkuppe - S0.80 [178-80x100-370x52], Kronradschraube (Pos.200) - Weiss
088.586.00001	SW200-1	X	X	X					88.586	51134	SW102165	Vis à portée, tête bombée, bout plat - S0.80 [335-80x90-120x30-82x25] de bâti de dispositif automatique (x2 Pos203-204)	Shouldered convex head screw, flat end - S0.80 [335-80x90-120x30-82x25] on automatic device mechanism (x2, Pos.203-204)	Linsenansatzschraube mit Kegelkuppe - S0.80 [335-80x90-120x30-82x25] über Automatik-Mechanismus (x2, Pos.203-204)
088.546.00002	SW200-1	X	X	X					88.546	5166	SW102168	Vis à tête conique 90°, bombée, bout plat - S1,00 [235-100x110-160x40] de bride x2 Pos130-131 (SW2x0) et Pos75-.76 (SW300)	90° countersunk convex head screw, flat end - S1,00 [235-100x110-160x40] casing clamp Pos.130-131 (SW2x0), Pos.75-76 (SW300)	90° mit Kegelkuppe - S1,00 [235-100x110-160x40] befestigungsplättchen, (2xSW2x0 et SW300)
088.546.00001	SW200-1	X	X	X					88.546	5105-5110-5121-5125	SW102167	Vis à tête conique 90°, bombée, bout plat - S0.80 [235-80x82-120x30], pt rouage (x2),balancier(x1),ancre(x2),barillet(x3)	90° countersunk convex head screw, flat end - train wheel bridge (x2), balance bridge (x1), pallet bridge (x2), barrel bridge	90° mit Kegelkuppe - räderwerkbrücke (x2), unruhbrücke (x1), ankerbrücke (x2), federhausbrücke (x3)
088.547.00001	SW200-1	X	X	X					88.547	5445-52595	SW102166	Vis à tête conique 90°, bombée, bout à pivot - S0.80 [237-80x123-140x27], plaque maintien indic.quant.(Pos25), saut tir.(Pos50)	90° countersunk convex head screw, pivot end - S0.80 [237-80x123-140x27], date jumper maintaining plate	90° mit Zapfen - S0.80 [237-80x123-140x27], Halteplatte für Datumraste







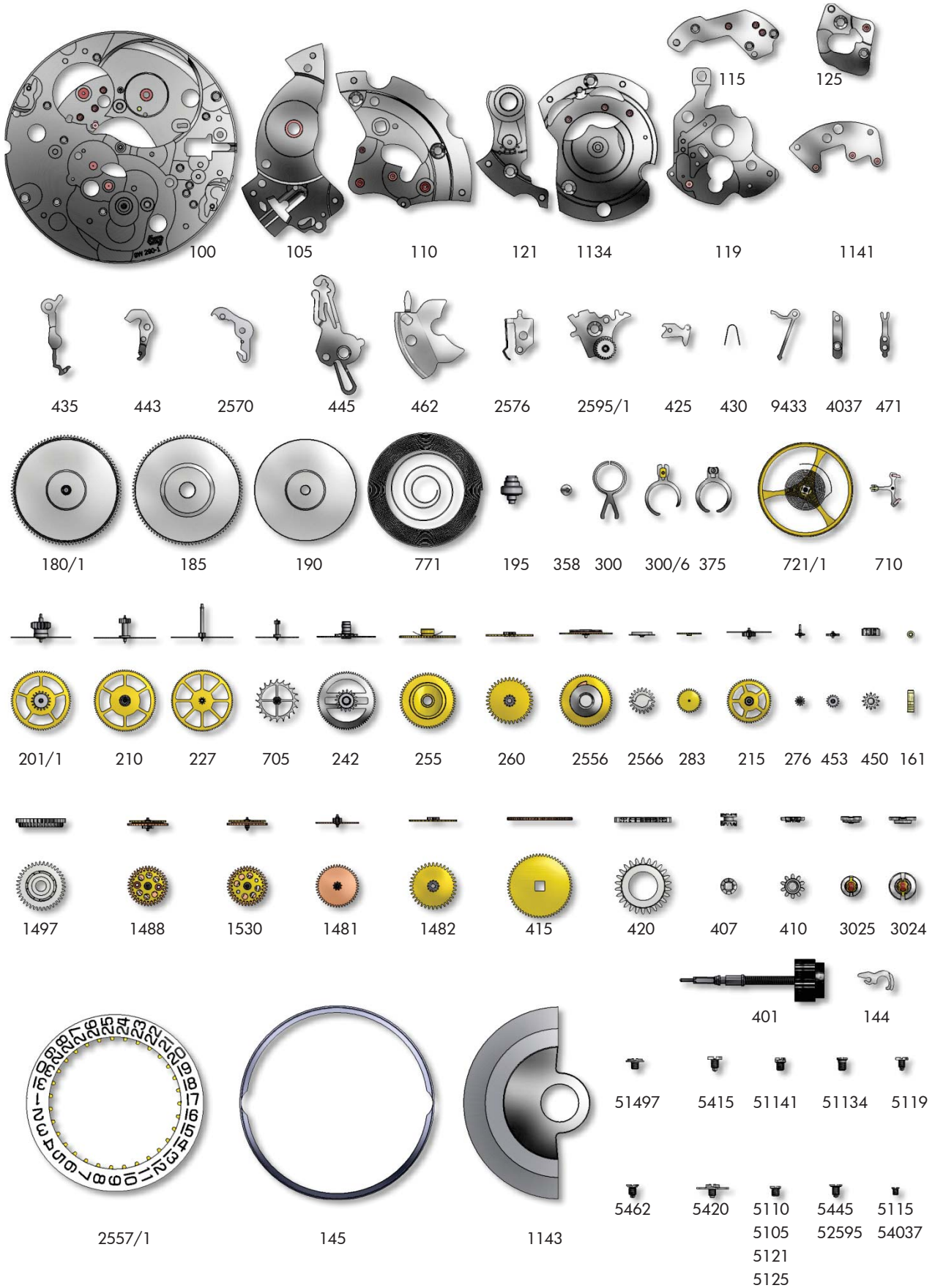

Code article SELLITA	Nativité	Compatibilité						Code horloger		N° plan	Désignation	Designation	Bezeichnung	
		SW290-1	SW260-1	SW200-1				Nouveau	Ancien					
088.542.00002	SW300			<b>X</b>					88.542	5115- 5445- 5511- 5533- 54037	SW101124	Vis à tête conique 90°, plate, bout plat - S0,60 [215-60x60-90x20] (4xSW290, 1x SW3x0 Pos73)	90° countersunk flat head screw, flat end - S0,60 [215-60x60-90x20]	90° mit Kegelkuppe - S0,60 [215-60x60-90x20]



Fournitures – Bestandteile – Material



## Montage mouvement - Werkmontage - Assembling of the movement

## Légende huilage - Ölplan - Oiling lexical

Epilamé Epilamisiert Epilame-coated		
	Si les pièces à assembler ne sont pas neuves, les composants existants doivent être nettoyés et traités à la Moebius Fixodrop FK/BS 8941 avant le réassemblage.	
	Wenn keine neuen Teile montiert werden, müssen die vorhandenen Teile vor der Wiedermontage gewaschen und mit Moebius Fixodrop FK/BS 8941 epilamisiert werden.	
	If the pieces to be assembled are not new, existing components must be cleaned and treated with Fixodrop FK/BS 8941 Epilame before reassembly.	
Lubrification Schmierung Lubrication		
	Huile fine Dünflüssiges Öl Fine oil	Moebius 9010
	Huile épaisse ou graisse Dickflüssiges Öl oder Fett Thick oil or grease	Moebius HP-1300 ou - oder - or Moebius D5
	Huile spéciale pour levées Spezial Öl für Hebungssteine Special oil for pallet stones	Moebius 941 ou - oder - or Moebius 9415
	Graisse Fett Grease	Moebius 9501 ou - oder - or Jismaa 124
	Graisse Fett Grease	Klüber P125
	Très faible quantité Sehr kleine Menge Very small quantity	Moebius 9010 ou - oder - or Moebius HP-1300

Moebius Fixodrop FK/BS 8941	
	<b>Produit très volatile !</b> À garder après usage dans des récipients fermés et étanches.
	<b>Sehr flüchtiges Produkt !</b> Nach Gebrauch in geschlossenen und luftdichten Behältern aufbewahren
	<b>Very volatile product !</b> To keep after usage in closed and airtight containers.
Pré-lubrification Tauchschmierung Splash lubrication	
	Ne pas laver. Si la pièce est très sale ou rouillée, l'échanger par une fourniture d'origine livrée pré lubrifiée par SELLITA SA.
	Nicht waschen. Sollte das Stück sehr verschmutzt oder rostig sein, ist es gegen ein von SELLITA SA vorgeöltes Original-Stück zu tauschen.
	Do not wash. If the part is very dirty or rusty, it should be exchanged for an original part which is lubricated and delivered by SELLITA SA.

## Couples donnés - einzuhaltende Drehmomenten - given torques

Les couples sont indiqués à la valeur minimum pour dévisser.

Die Drehmomente werden als minimale Lösemomente der Schrauben angegeben.

The torques are indicated at the minimum value for loosening.

Mécanisme de mise à l'heure - Zeigerwerkmechanismus - Hand setting mechanism

Ordre d'assemblage  
Montagereihenfolge  
Order of assembly

- |      |
|------|
| 100  |
| 407  |
| 410  |
| 401  |
| 2570 |
| 443  |
| 435  |
| 445  |
| 5445 |

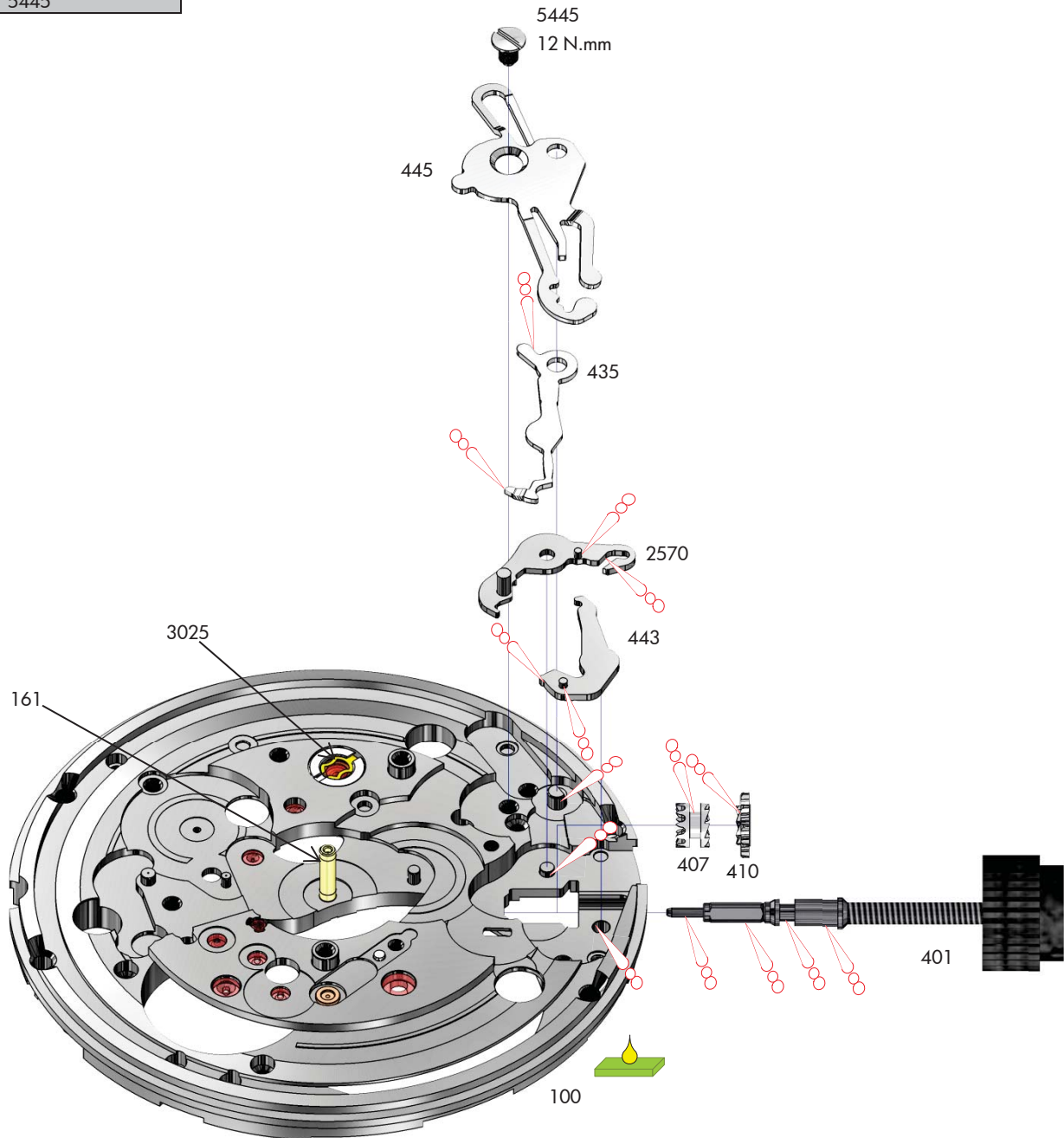

Mouvement de base - Basiswerk - Basic movement

Ordre d'assemblage
Montagereihenfolge
Order of assembly
201/1
705
210
227
110
5110 (2x)
180
9433
105
5105 (3x)
420
5420
425
430
415
5415
710
125
5125
121
5121

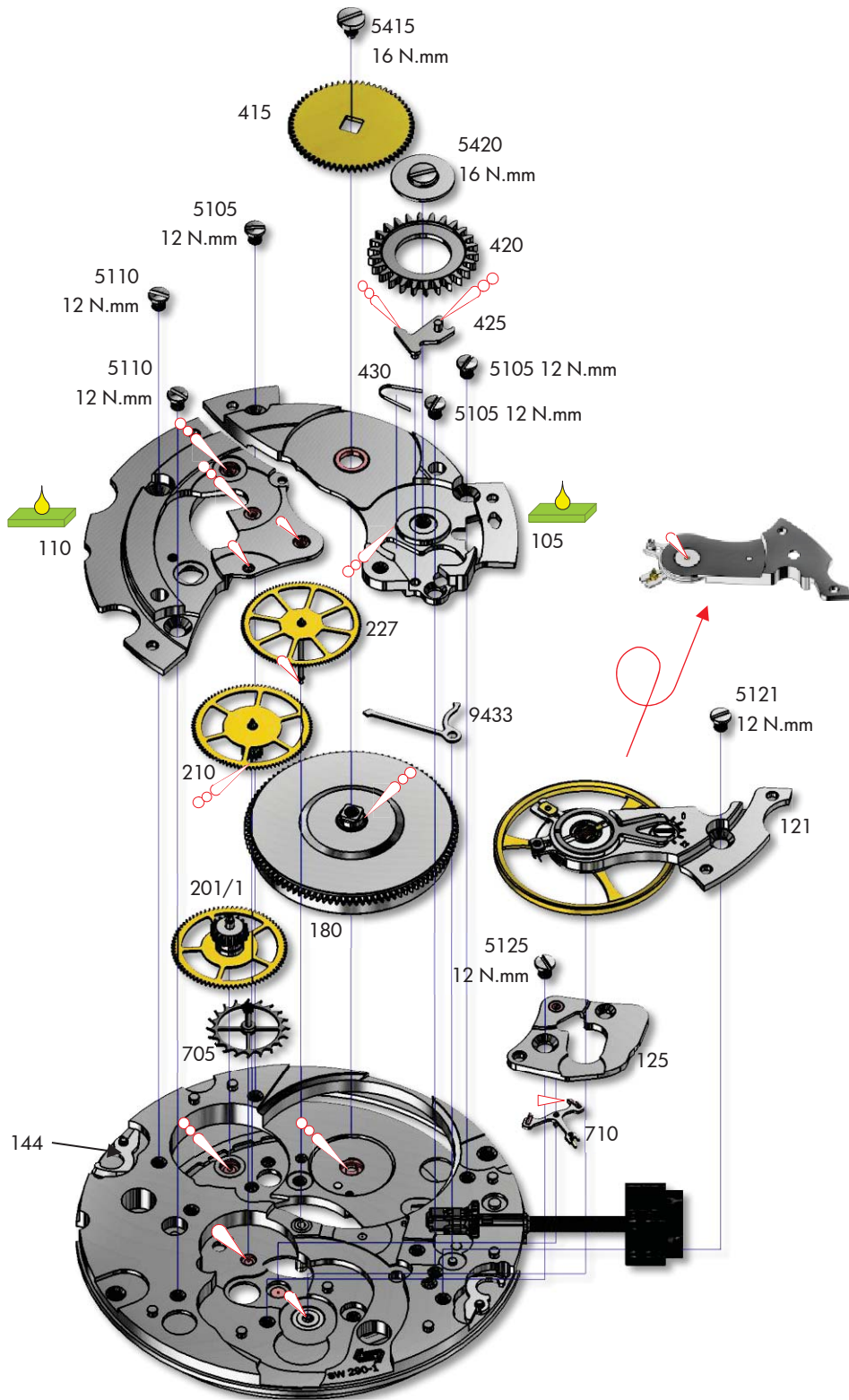





Mécanisme de calendrier et de compteur d'heures - Kalender- und Stundenzählermechanismus - Date and hour counter mechanism

Ordre d'assemblage  
Montagereihenfolge  
Order of assembly

242

260

450

2566

462

5462

2556

2576

2595/1

52595

255

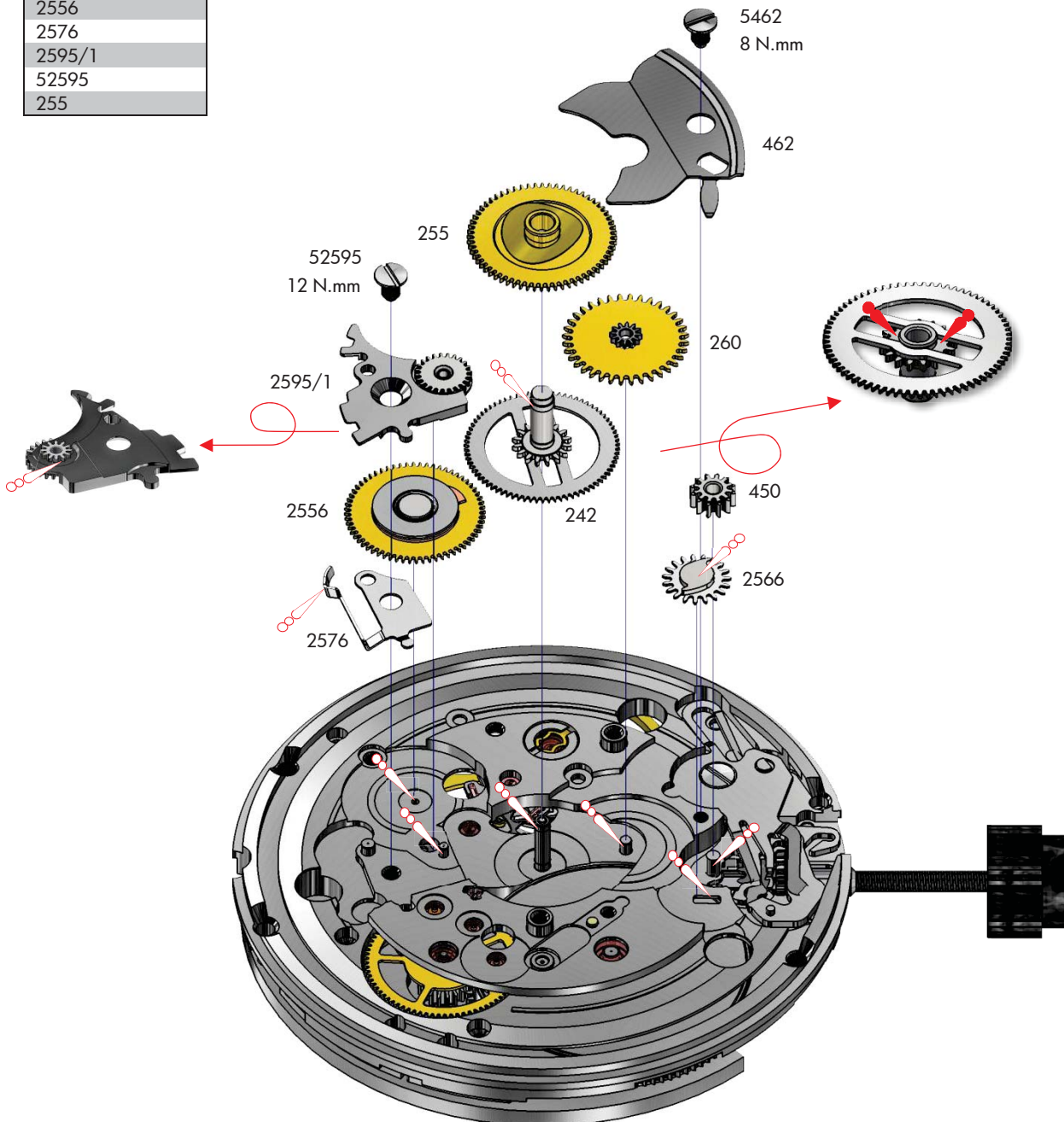

Mécanisme pour petite seconde à 9h - Mechanismus für Sekundenzeiger bei 9 Uhr - Mechanism for seconds at 9 o'clock

Ordre d'assemblage Montagereihenfolge Order of assembly
283
119
5119 (2x)
471
4037
54037
215
453
276
115
5115 (3x)
2557/1
145

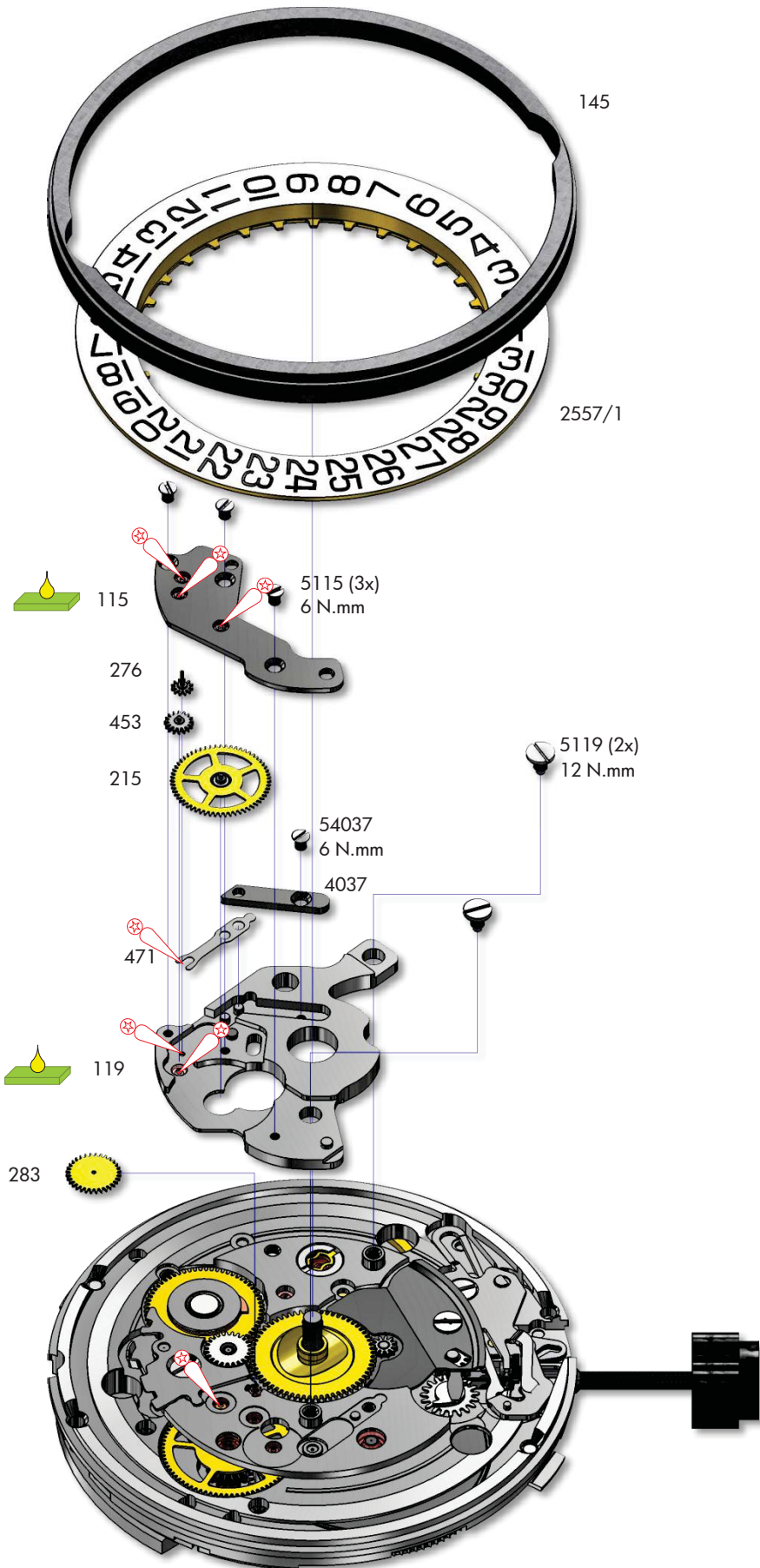



## Réglage complet - Unruh reguliert - Time balance

Ordre d'assemblage  
Montagereihenfolge  
Order of assembly

121
375
358
300/6
300
3024
721/1

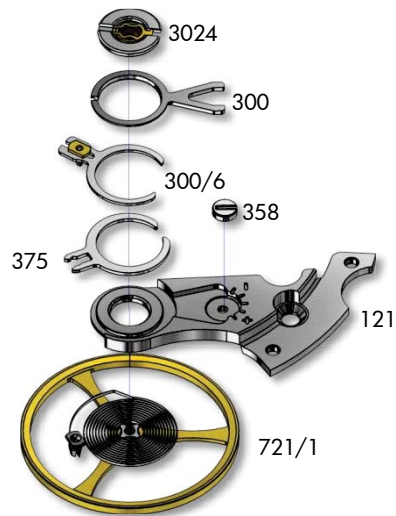

## Barillet monté – Federhaus vollständig - Barrel complete

Ordre d'assemblage  
Montagereihenfolge  
Order of assembly

185
771
195
190

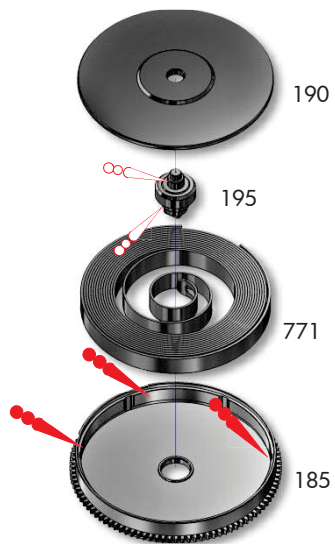

## Masse et roulement à billes - Schwungmasse und Kugellager - Oscillating weight and Ball bearing

Ordre d'assemblage  
Montagereihenfolge  
Order of assembly

1497
1143

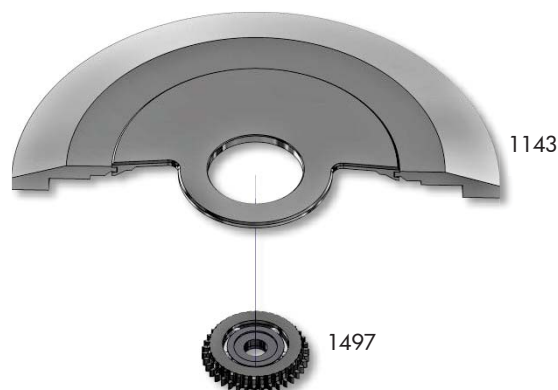

## Habillage - Fabrikanten – Manufacturing

Déboîtage - Ausschalen - Taking the movement out of the case

Déboîtage	Ausschalen	Taking the movement out of the case
Enlever les vis et les brides d'emboîtage.	Die Schrauben und die Befestigungsplättchen wegnehmen.	Remove the screws and the casing clamps.
Enlever les aiguilles, écarter les 2 verrous et retirer le cadran (voir figure ci-dessous).	Zeiger entfernen und nach dem Entriegeln, Zifferblatt entfernen (siehe nachstehende Abb.).	Remove the hands, push the two bolts aside (see figure below) and remove the dial.
Au travers de l'ouverture prévue sur le pont, presser sur l'axe de tirette puis dégager la tige de remontoir.	Aufzugwelle entfernen, indem durch die auf der Brücke vorgesehene Öffnung auf die Winkelhebelwelle gedrückt wird.	Release the winding stem by pressing the setting lever axle through the opening provided in the bridge.

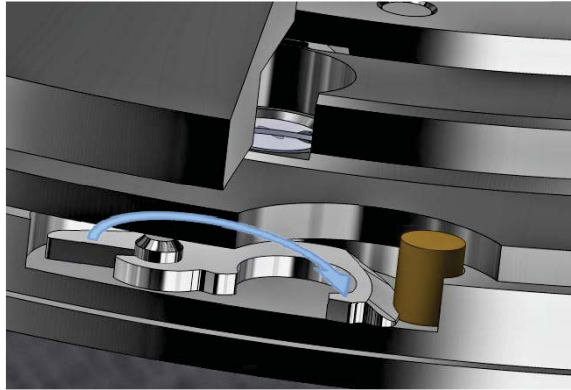

Cage pour boîte - Uhrwerkgestell für Gehäuse - Frame for case

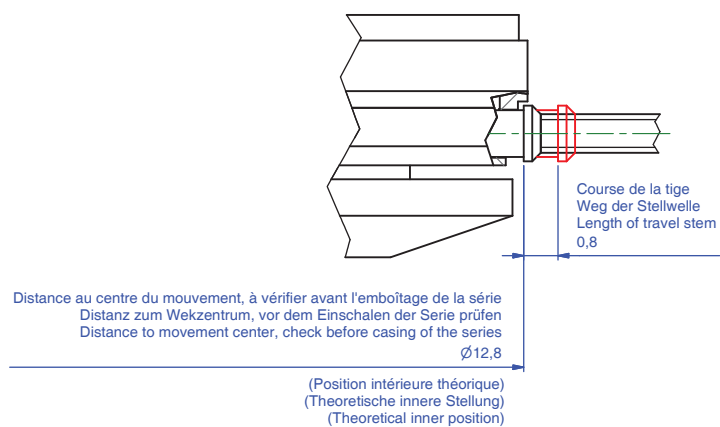
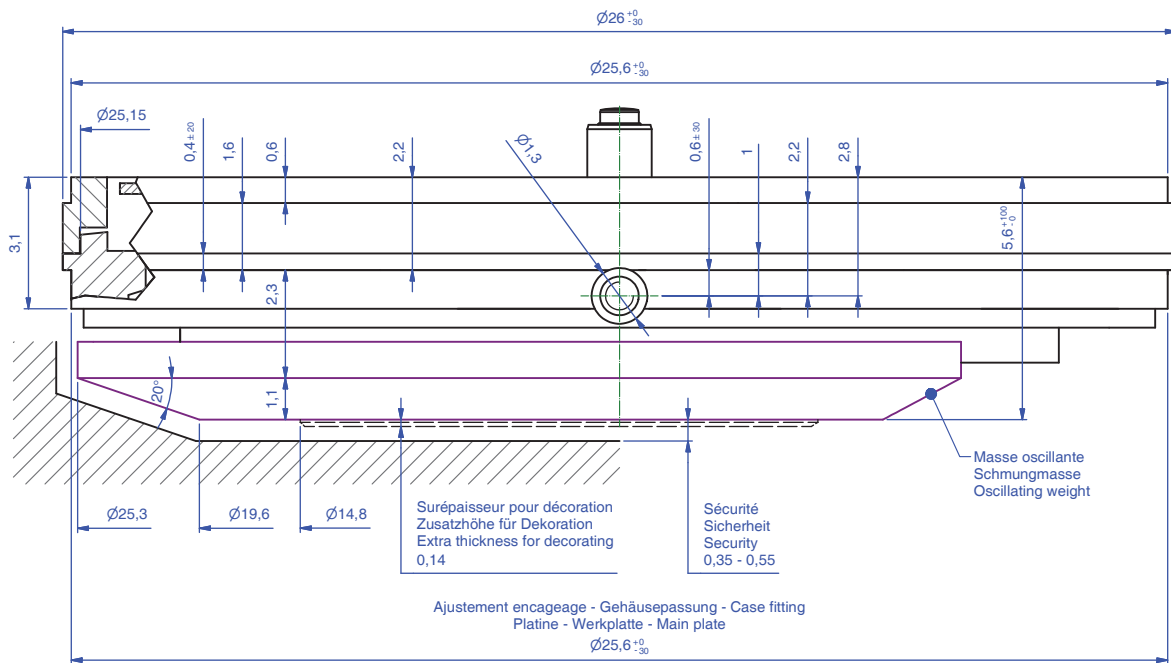

Options d'emboîtement - Einschaltungsoptionen - Casing options

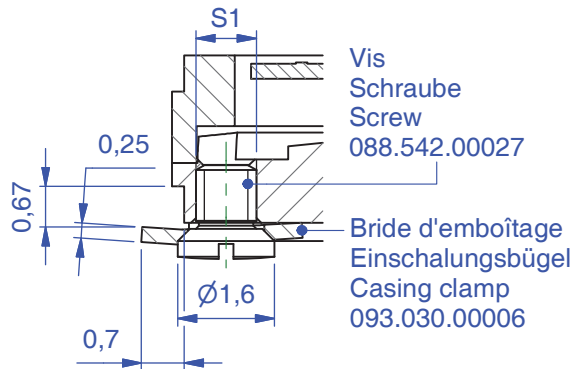
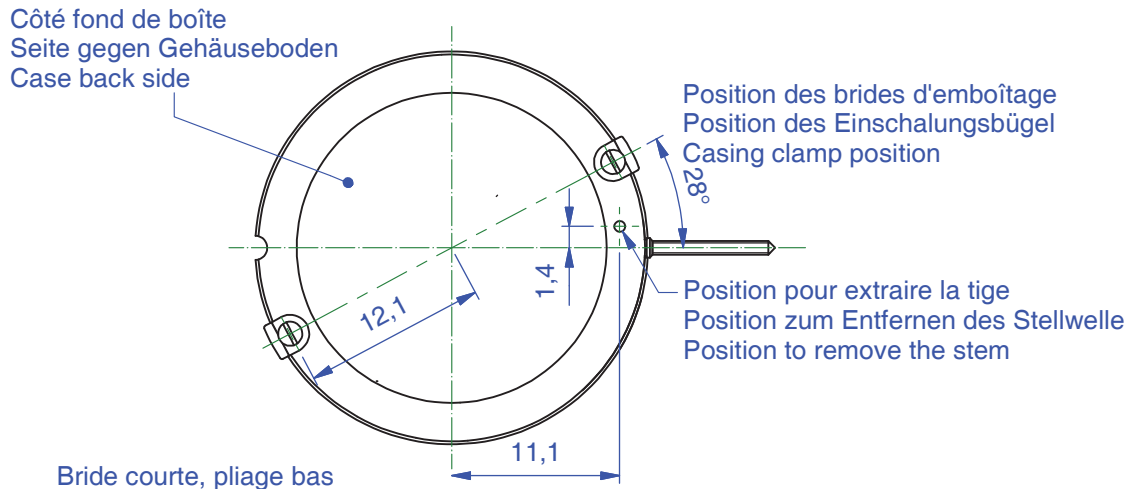

Bride courte, pliage haut

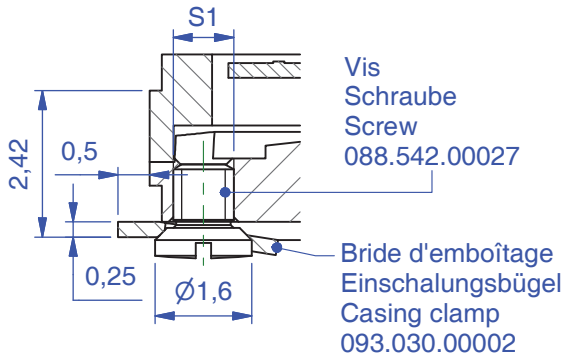

Bride longue, pliage haut

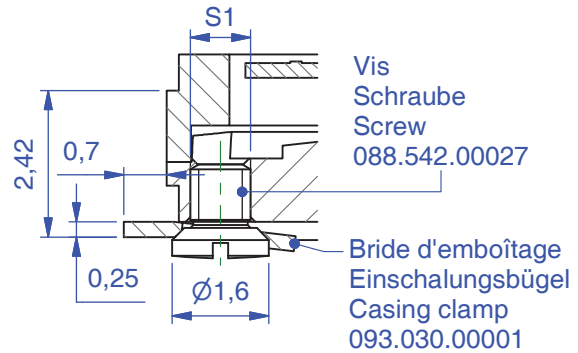

Vis de fixation

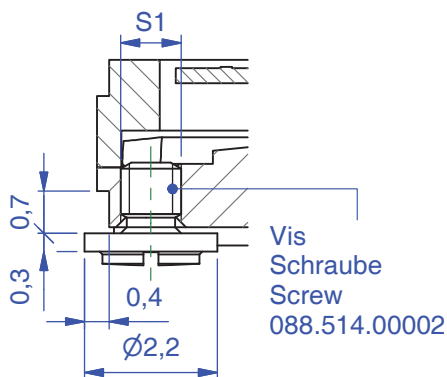

Vis de fixation, tête coupée

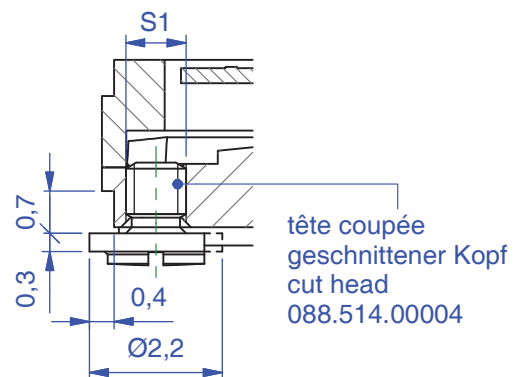

Indications pour cadran - Angaben für das Zifferblatt - Indications for Dial

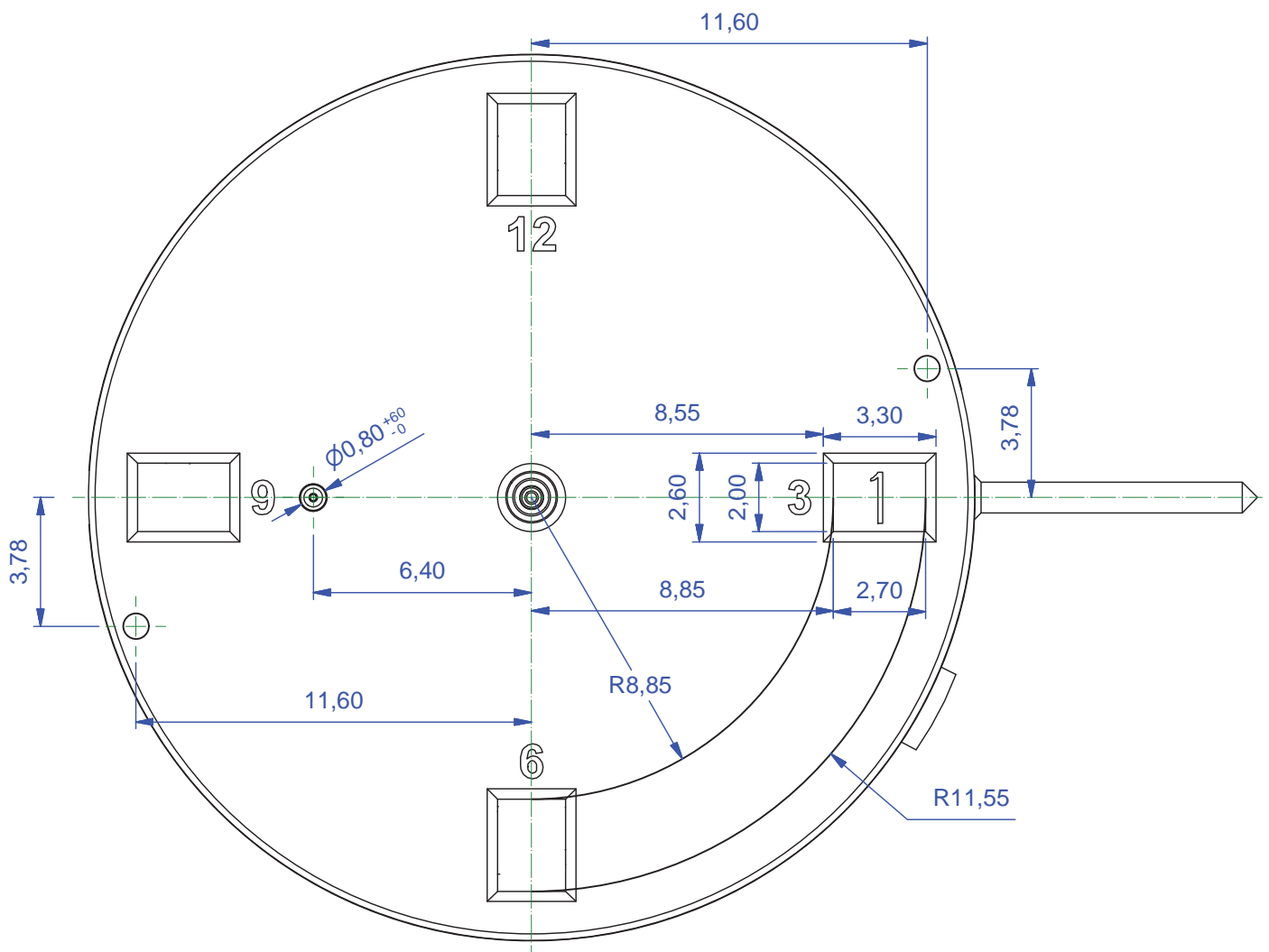
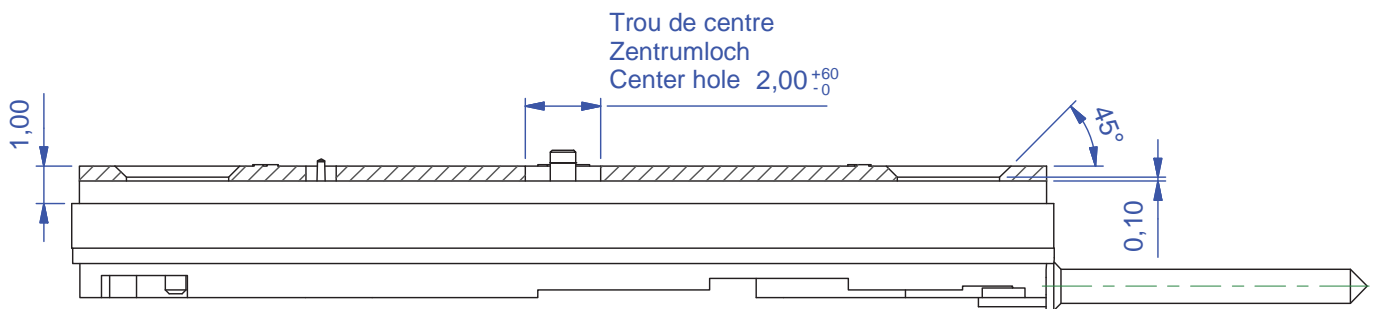
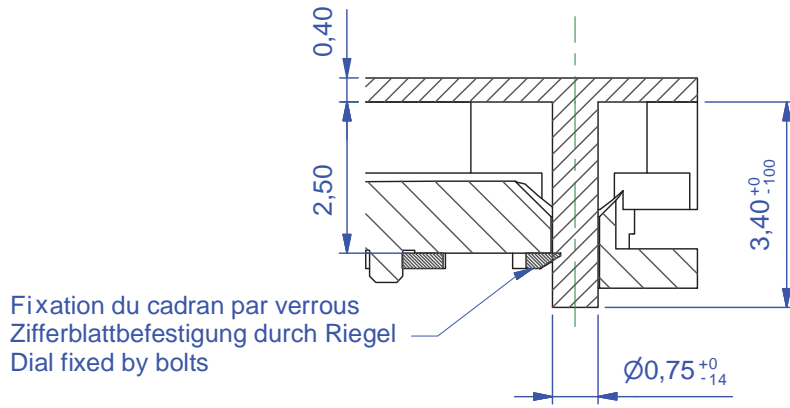

Indicateur de quantième - Datumsanzeiger - Date indicator

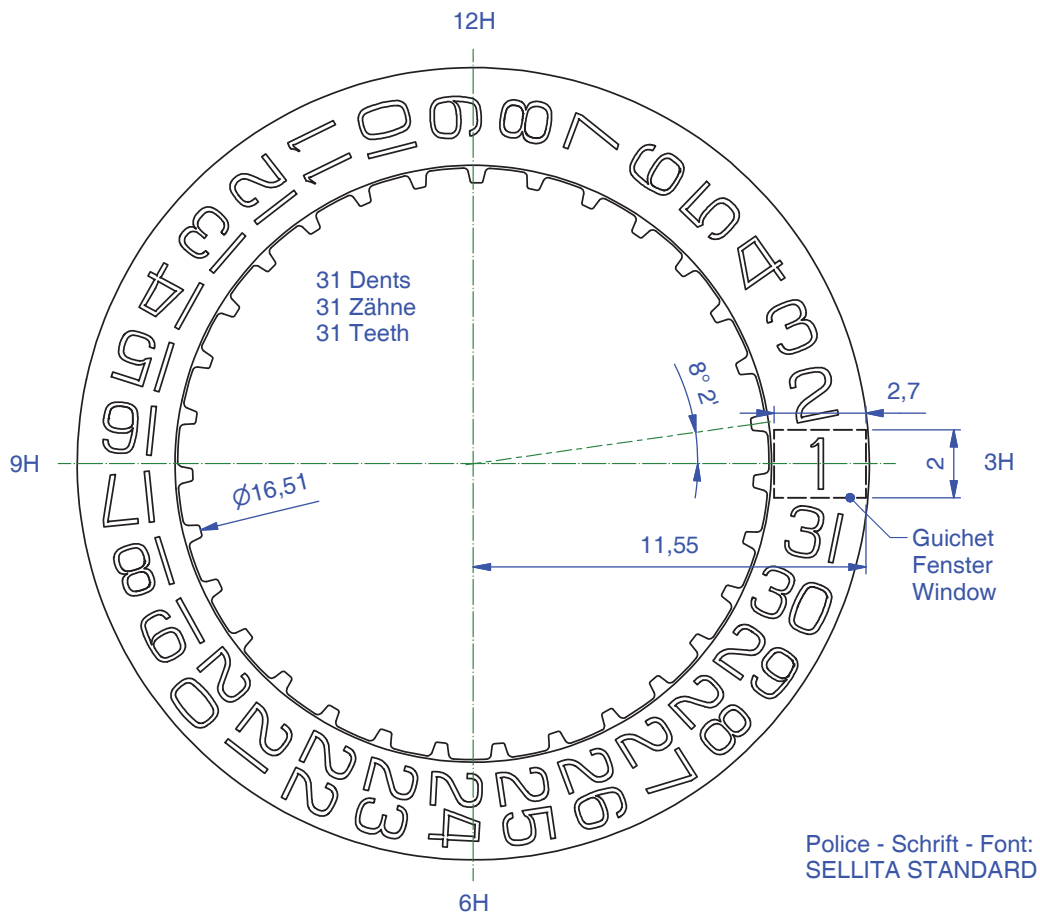
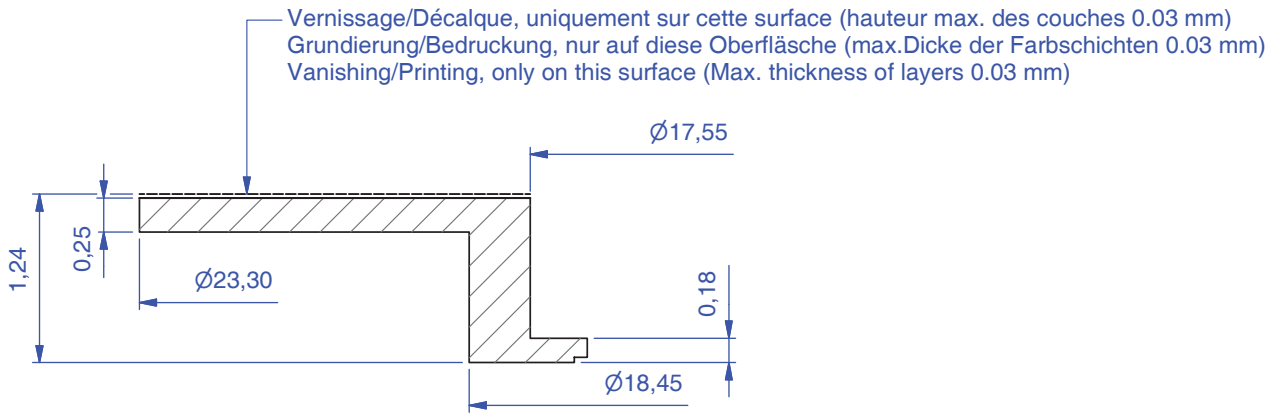

Aiguillages - Zeigerwerkhöhen - Hand fitting heights

Ajustement aiguille des minutes

Minutenzeigerpassung  $\varnothing 0,90^{+6}_{-4}$

Minute hand fitting

Ajustement aiguille des heures

Stundenzeigerpassung  $\varnothing 1,50^{+6}_{-4}$

Hour hand fitting

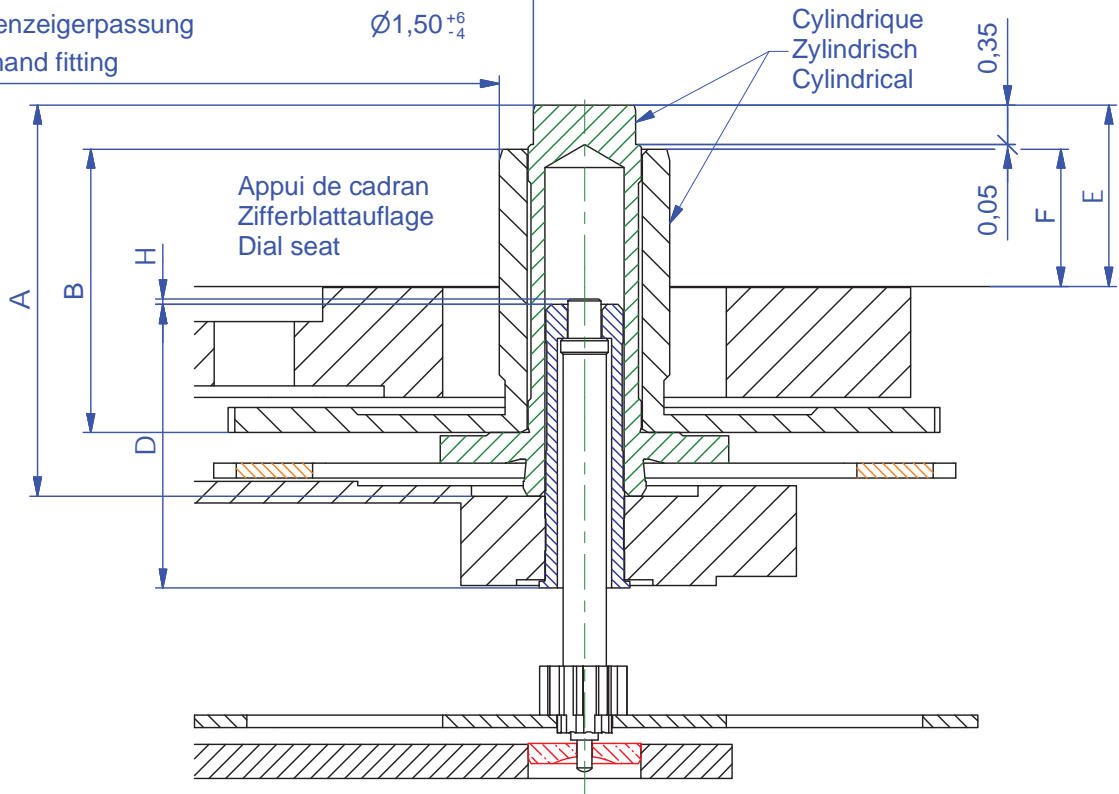

Ajustement aiguille des secondes

Sekundenzeigerpassung  $\varnothing 0,20$

Second hand fitting

Conicité / Konizität / Conicity 3%

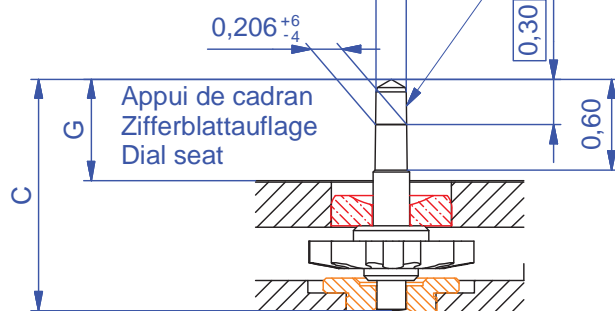

L'aiguille de seconde doit être équilibrée  
Die kleine Sekunde muss ausgewogen sein  
The small second must be balanced

N°	Longueur - Länge - Length [mm]				Dépassement - Höhe - Height [mm]			
	A	B	C	D	E	F	G	H
7 (standard)	3.45	2.50	1.53	2.50	1.60	1.20	0.67	0.05

Longueur de tige et position de couronne - Länge des Stellwelle und Kronenposition - Length of setting stem and crown position

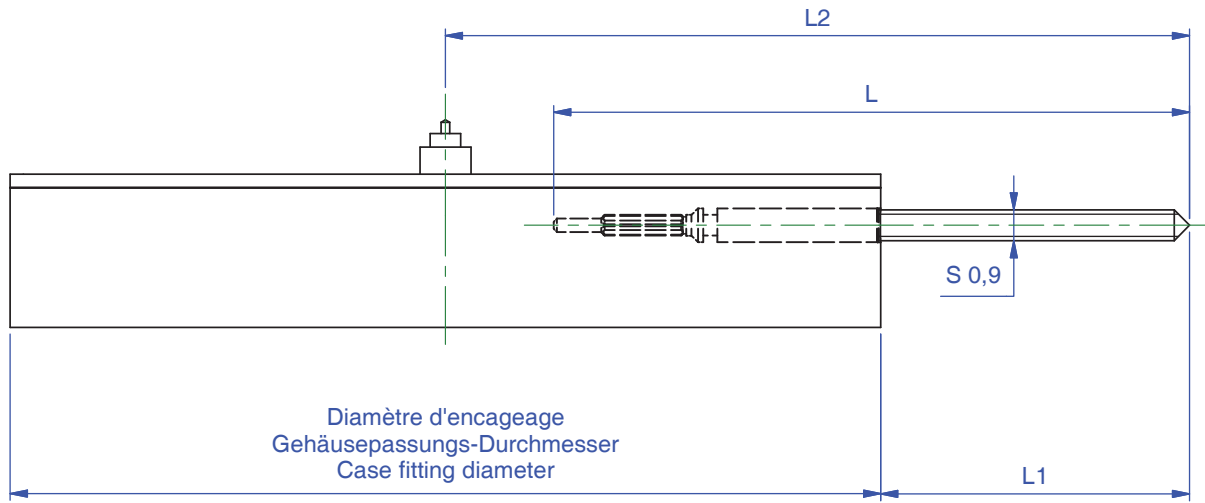

Longueur de la tige / Länge des Stellwelle / Length of setting stem	L	L1	L2
Normale / Normal / Normal	15.50	8.15	21.15

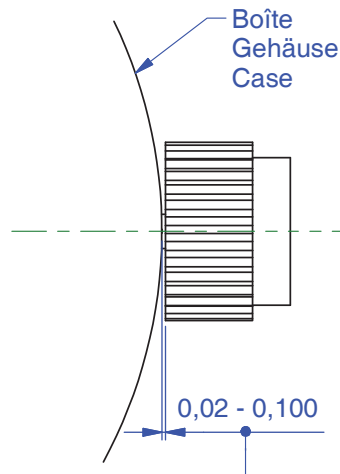

Afin d'éviter des dégâts importants au mouvement lors de chocs accidentels sur la couronne de remontoir, il est nécessaire de contrôler lors de l'emboîtement que l'espace entre la couronne et la carrure soit de 0,10 mm au maximum.  
 Zur Vermeidung von Schäden am Werk infolge von zufälligen Schlägen auf die Krone der Aufzugwelle muß beim Werkeinbau der Abstand zwischen Krone und Gehäusemittelteil überprüft werden, er darf höchstens 0,10 mm betragen.  
 To prevent major damage to the movement if the winding stem crown is inadvertently knocked, it is necessary to make sure that the gap between the crown and the middle is no more than 0.10 mm when fixing the movement in its case.



Couronne vissée : position - Geschraube Krone : Stellungen - Screw crown : positions

Force du ressort  
Federkraft  
Force of spring

max. 13N ←

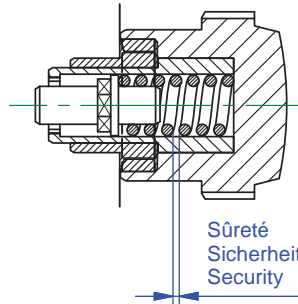

Fonction  
Funktion  
Function

Couronne vissée  
Krone zugeschraubt  
Crown tightened

Calendrier Kalender Calendar	Course de la tige Weg der Stellwelle Travel of setting stem	
Sans – ohne - without	C	0.80
Avec – mit - with	C1	0.30
	C2	0.50

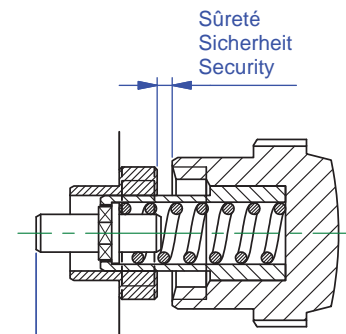

Remonter  
Aufziehen  
Wind up

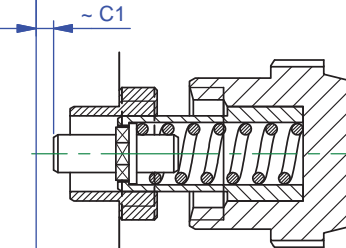

Correction de la date  
Datum einstellen  
Adjust date

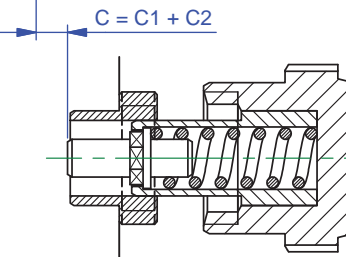

Mise à l'heure  
Zeiger stellen  
Adjust time

min. 9N ←

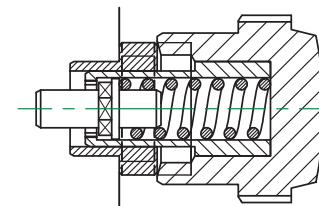

Position neutre  
Neutrale Stellung  
Neutral position

Modifications comparées aux versions précédentes du document  
 Änderungen gegenüber vorhergehenden Dokumentversionen  
 Modifications compared with previous document versions

Version	Date Datum Date	Modification	Änderung	Modification	Page Seite Page
03	01.12.2014	Ajout d'une remarque sur l'aiguille de petite secondeet ajout de la page 23	Hinzugefügt Notiz über die kleine Sekunde und Zusatz Seite 23	Added note about the small seconde hand and addition page 23	20, 23
02	12.02.2014	Correction des aiguillages	Korrektur des Zeigerwerks	Correction of hand fitting heights	20
01	28.09.2012	Mise à jour complète	Komplettes Update	Full update	-

Ce document est disponible sur :  
 Dieses Dokument finden Sie auf der Seite von:  
 This document is available on:

[www.sellita.ch](http://www.sellita.ch)



Crêt du Locle 11  
 CH-2301 La Chaux-de-Fonds  
 Tél : +41.032.967.99.67  
 Fax : +41.032.967.99.60  
 Mail : info@sellita.ch